

本圖完工後請速歸還

1 2 3 4 5 6 7 8 9

A

B

C

D

E

F

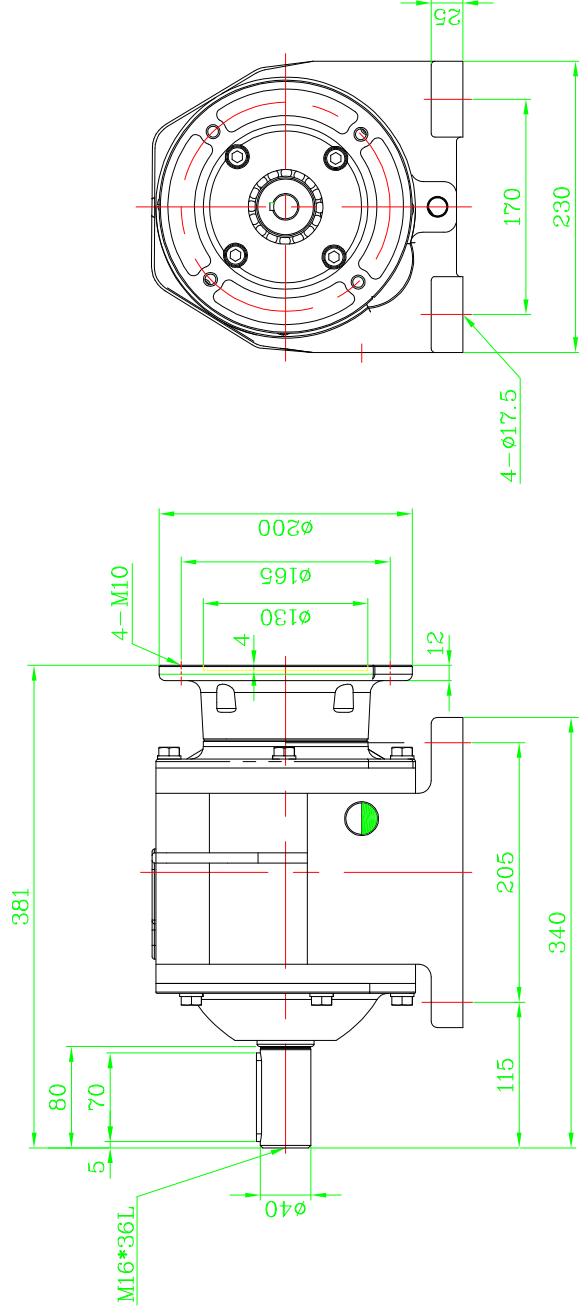

RATIO: 90,100,120

OUTPUT
SHAFT

加工一般公差	±0.1
>0	±0.2
>6	±0.3
>30	±0.5
>120	±0.8
>315	±1.0
表面加工粗糙度	光潔面
(~)	▽50S
▽	▽25S
▽▽	▽6S
角處公差	±0.5

繪圖	02.06.04	陳勇志
設計	02.06.04	陳勇志
審核	02.06.04	
以本號代	日期	姓名
比例	1:1	號
		圖

成大精機工業股份有限公司

圖名	HR-65-2HP
圖號	
圖名	版本
圖號	

次序	變更	編號	原	來	更改	日期	負責人
△							