

本圖完工後請速歸還

1 2 3 4 5 6 7 8

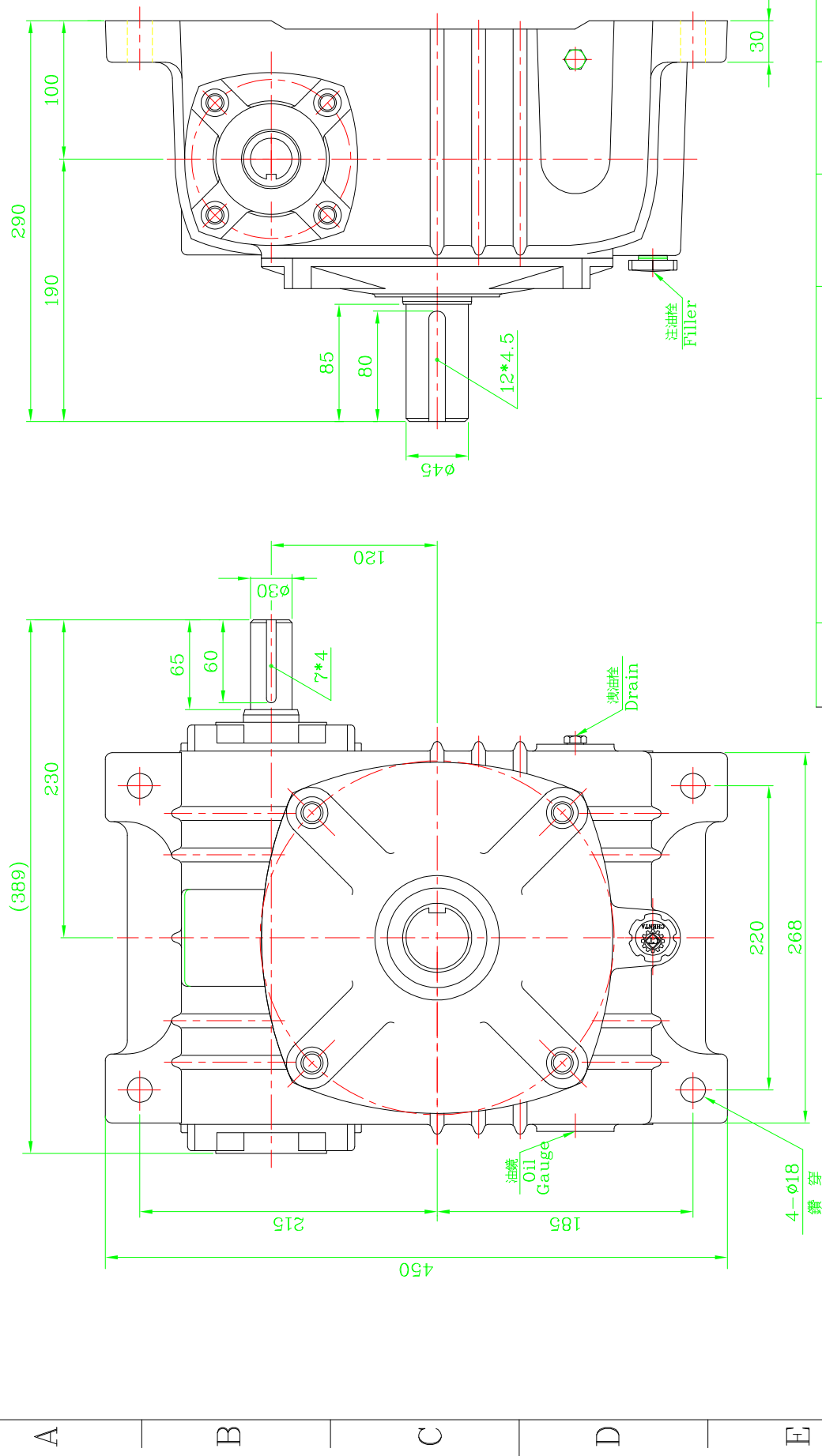

件號	零件編號	材質	件數	粗材尺寸	重量	備註
加工一般公差	圖					成大 精機工業股份有限公司
>0	繪					
>0.1	設					
>0.3	計					圖名
>0.5	核					CT-ESS-120
>1.20						圖名
>3.15						ESS-120
表面加工粗細度	日期	姓名	號			版本
(\sim)	以本號代	比例	1:4.5			
光面						
50S						
25S						
6S						
± 0.5						
公差						
區域座標	原	來	更	改	日	期
負責	人					