

本圖完工後請速歸還

1 2 3 4 5 6 7 8

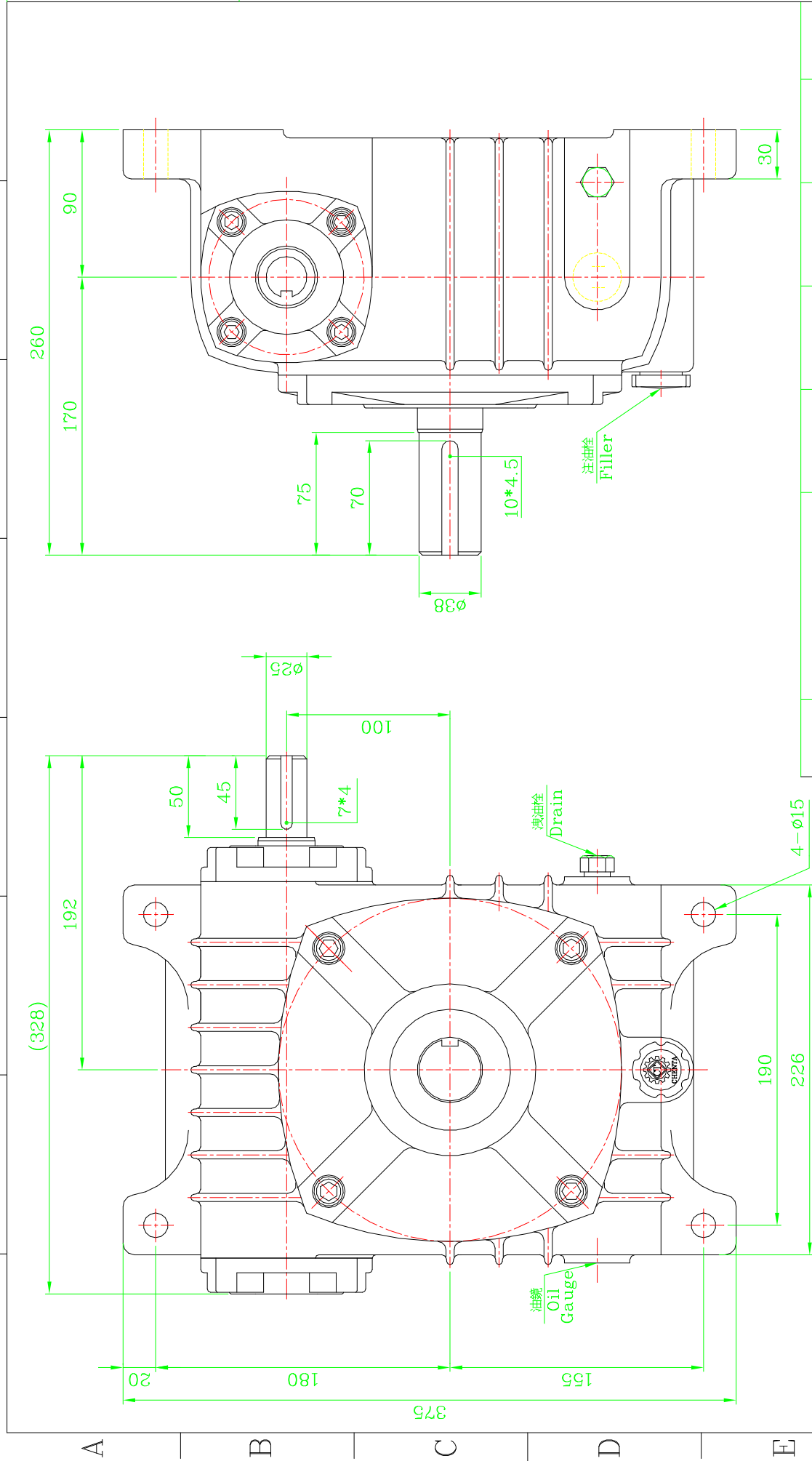

件號	零件編號	材質	件數	粗材尺寸	重量	備註	
加工一般公差	圖					成大 精機工業股份有限公司	
>0	設計						圖名 CT-ESS-100
>6	審核						
>30	以本號代	日期	姓名	號		ESS-100	
>120	比例	1:3.5					圖名 ESS-100
>315	表面加工	粗細度				圖名 ESS-100	
(~)	▽	光面				圖名 ESS-100	
▽	▽	50S				圖名 ESS-100	
▽	▽	25S				圖名 ESS-100	
▽	▽	6S				圖名 ESS-100	
角度公差	±0.5					圖名 ESS-100	
次序	區域座標	原	來更	改日期	負責人		