

本圖完工後請速歸還

1 2 3 4 5 6 7 8

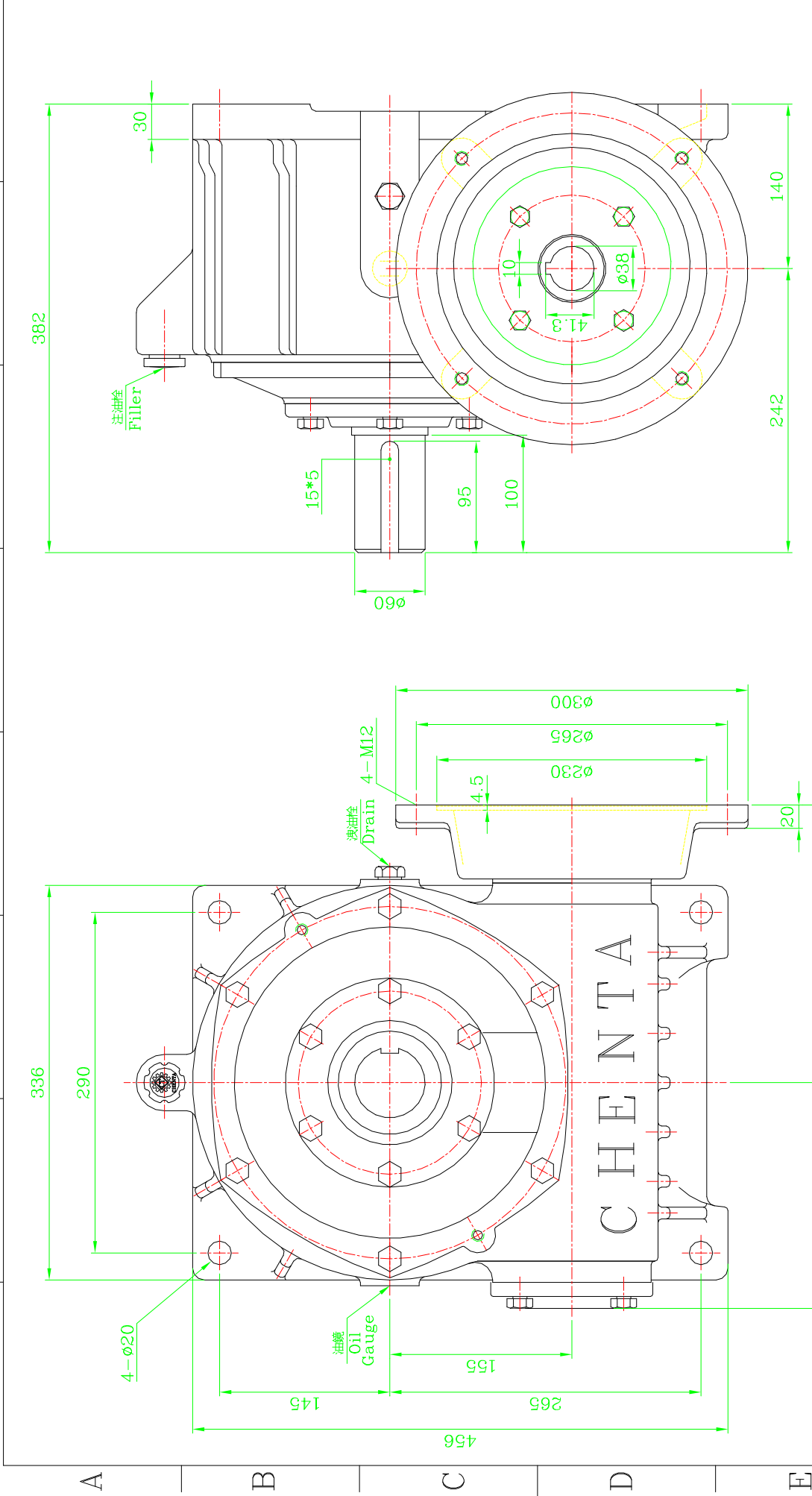

件號	零件編號	材質	件數	粗材尺寸	重量	備註
<p>加工一般公差 >0 ±0.1 >6 ±0.3 >30 ±0.5 >120 ±0.8 >315 ±1.0</p> <p>表面加工粗細度 光面 50S 25S 6S</p> <p>繪圖 日期 姓名 圖號 設計 審核 以本號代 比例 1:5 圖名 圖名 圖名 圖名 成大 精機工業股份有限公司 CT-ESM-155-7.5,10HP ESM-155-10HP</p>						
△	區域座標	原	來	更	改	日期 負責人
△	次序	區域座標	原	來	更	日期 負責人

適用

4P-7.5HP 10HP