

本圖完工後請速繳回

10
9
8
7
6
5
4
3
2
1

A B C D E F G H

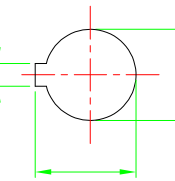
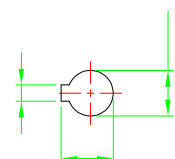
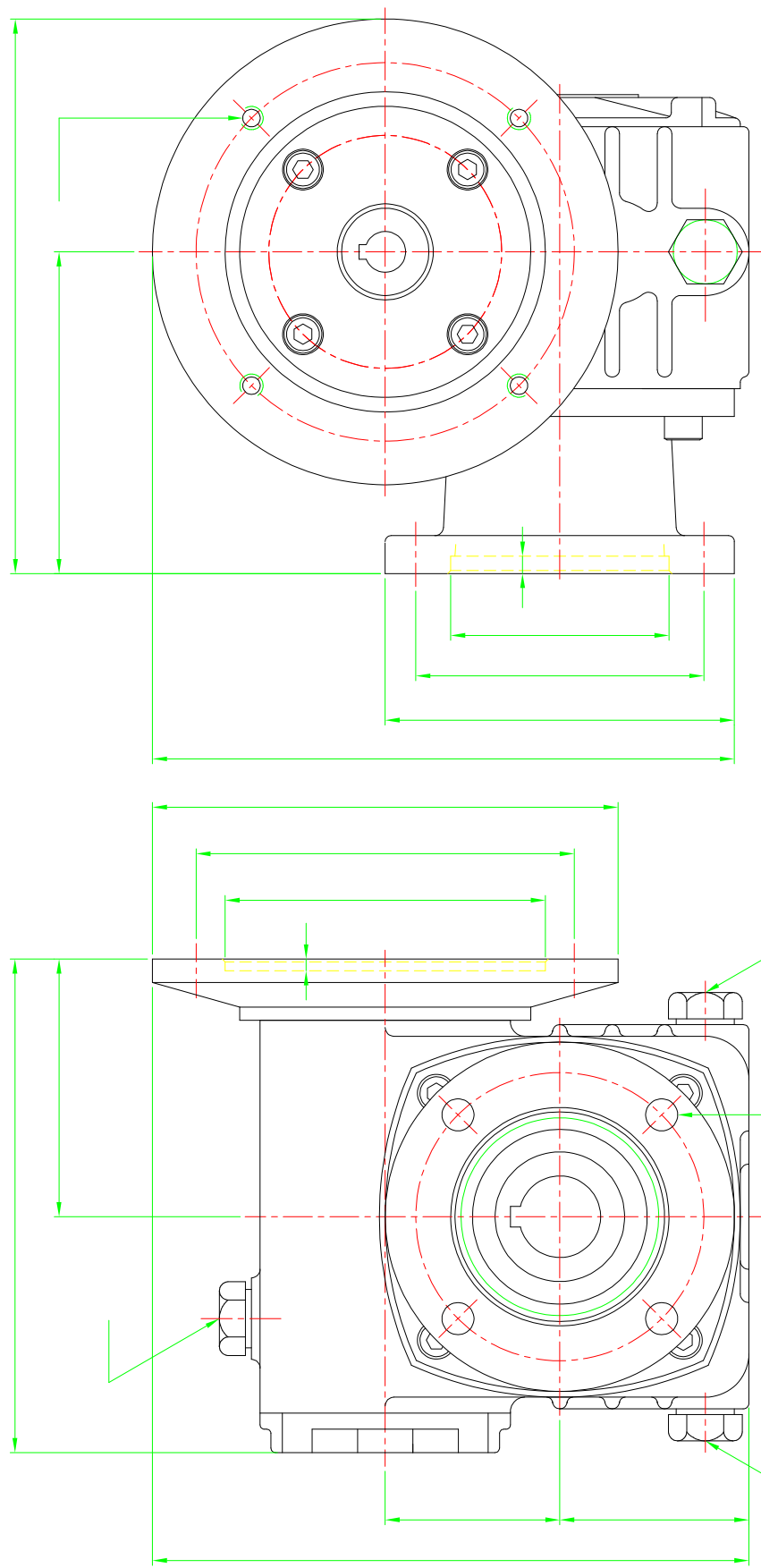

件號	零件編號	材質	件數	粗材尺寸	重量	備註
加工一般公差	繪圖					成大精機工業股份有限公司
>0.1	設計					
>0.2	審核					
>0.3	日期	姓名	名號			圖名 DMM 60型(1/2HP)
>0.5	以本號代					
>1.20	比例	1:1.666				槽名 DMM060-05HP-1
>3.15	表面加工粗細度					版本 本
光面	▽	50S				
▽	▽	25S				
▽	▽	6S				
角度公差		±0.5				

改日	期	負責	原	來	更

次序	區域	座標