

本圖完工後請速歸還

1 2 3 4 5 6 7 8

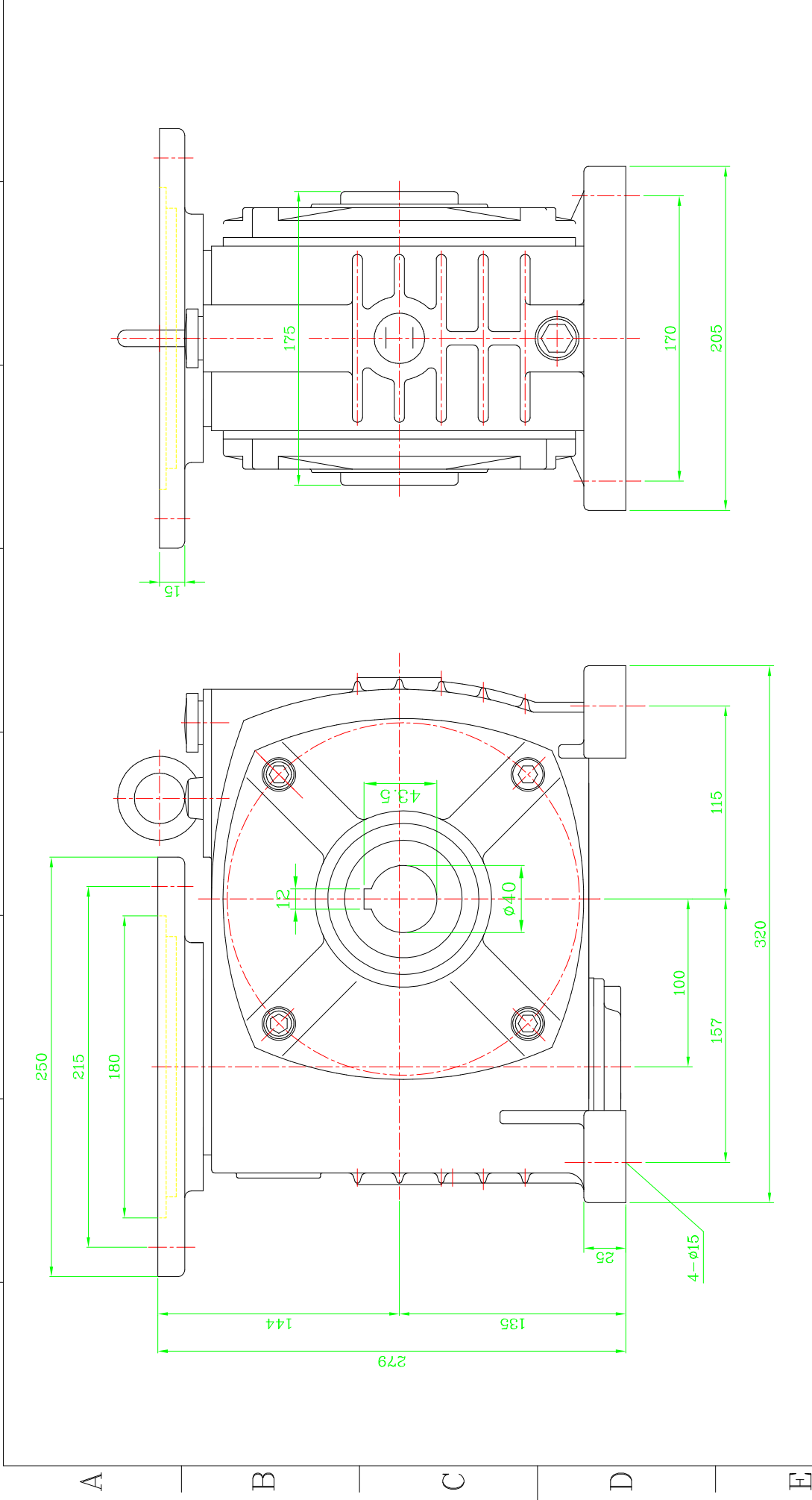

件號	零件編號	材質	件數	粗材尺寸	重量	備註
加工一般公差	繪圖					成大精機工業股份有限公司
>0	設計					
>0.3	審核					
>0.5	日期	姓名	號			
>1.20	表面加工	日期	姓名	號		圖名
>3.15	粗糙度	日期	姓名	號		檔名
(~)	光面	日期	姓名	號		圖名
△	50S	日期	姓名	號		圖名
△	25S	日期	姓名	號		圖名
△	6S	日期	姓名	號		圖名
△	±0.5	日期	姓名	號		圖名
△	以本號代	日期	姓名	號		圖名
△	比例	日期	姓名	號		圖名
△	變更	日期	姓名	號		圖名
△	來原	日期	姓名	號		圖名
△	區域標準	日期	姓名	號		圖名
△	次序	日期	姓名	號		圖名
△	版本	日期	姓名	號		圖名