

1 2 3 4 5 6 7 8

本圖完工後請速歸還

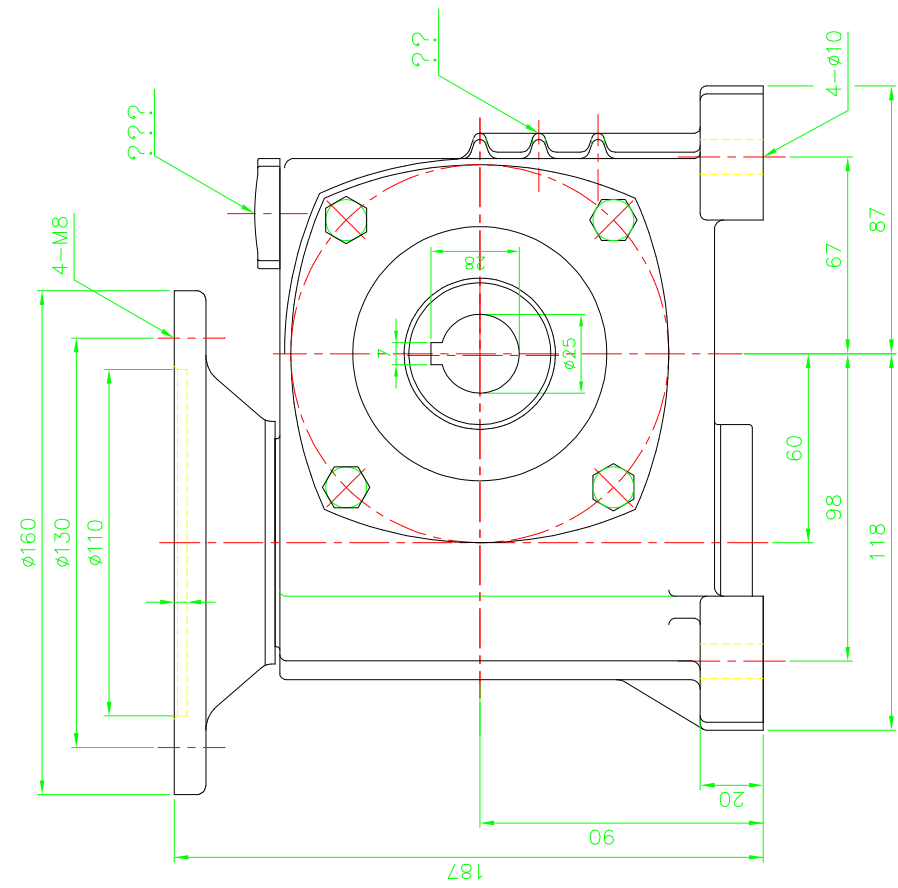
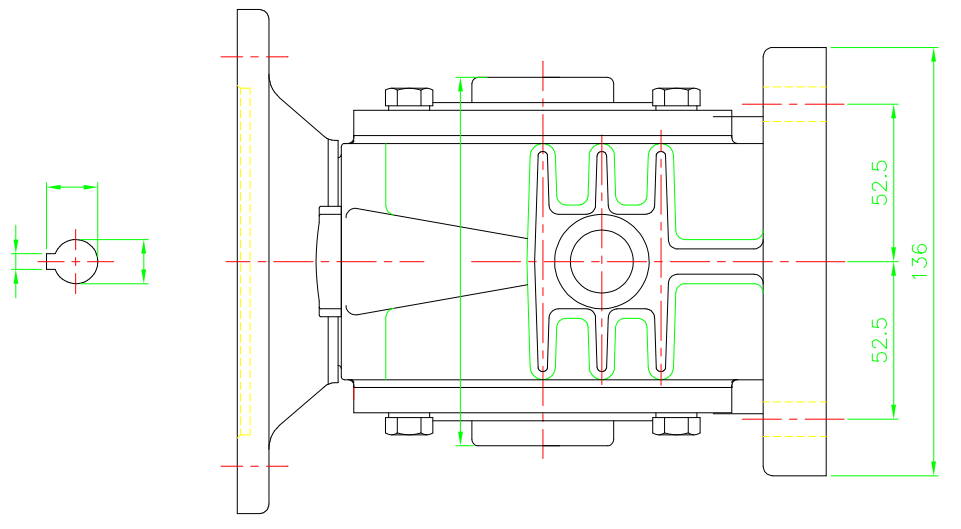

件號	零件編號	材質	件數	粗材尺寸	重量	備註
加工一般公差 >0 ±0.1 ±0.3 ±0.5 ±1.20 ±3.15	繪圖 設計 審核					成大 精機工業股份有限公司
表面加工粗細度 光級面 50S 25S 6S	日期	姓名	圖名	CHM-060 1/2HP		
公差 ±0.5	以本號代	號	名稱	CHM-060-05		
△ 角	比例	1:2.5	圖號	版本		
△	負責		圖號	版本		
△	來更		圖號	版本		
△	改日		圖號	版本		
△	原		圖號	版本		
△	區域		圖號	版本		
△	標		圖號	版本		
△	序		圖號	版本		